

競技上・審判上の注意事項

1、競技上の注意

- ① 本大会は2024年度の公益財団法人「日本バドミントン協会」の定める競技規則及び大会運営規定、並びに公認審判員規定に基づいて競技を運営する。
- ② 試合はタイムテーブル2列目以降は流し込み方式で実施する。
コールされてから5分以内にコートに入らない場合は「失格」とする場合がある。
- ③ 予選はリーグ戦とし、決勝はトーナメント戦とする。
但し40歳男子、70歳男子、60歳女子、70歳女子は決勝と3位決定戦を行う。
- ④ トスの後、試合を開始する前に、3分間以内の練習を認める。（但し初戦のみ）
- ⑤ プレイヤーが連続して試合をする場合、原則として10分間程度の空き時間を入れる。
- ⑥ 競技中の事故（ケガ）については、応急処置の手配は行うが、以後の責任は負わない。

2、審判上の注意

- ① 全ての試合は21点3ゲームマッチで行い、20点オールになった場合、最大30点まで延長ゲームを行う。
尚、試合の進行状況により、大会本部の判断で点数の変更をする場合がある。
- ② 先行するサイドが11点になった時60秒以内、ゲーム間に120秒以内のインターバルを認める。
- ③ サービスの際、シャトル全体が床面から115cm以下でなければならない。
- ④ 審判員は、敗者が次の試合の主審と線審を、勝者がもう一人の線審を担当する。
タイムテーブル1列目の試合の審判は、タイムテーブルの3列目の指定選手が担当する。
主審は審判用紙に、勝者サイン・主審サイン・試合終了時刻を記入し、本部席に持参しチェックを受ける。
- ⑤ アドバイスはインターバル時のみとする。但しコートに入れるのは2名までとする。
- ⑥ 着衣は原則として公益財団法人「日本バドミントン協会」公認の物を着用する。
- ⑦ 試合中のシャトル交換は、主審が必要かどうかを決める。

3、体育館使用上の注意

- ① 駐車場は使用出来ません。
- ② 下駄箱は使用出来ません。外履き・室内履きの区別を必ず行って下さい。
- ③ アリーナ内の飲食は禁止です。アリーナ内ではキャップの出来る飲料のみ可とします。
昼食は2階の会議室で行う。
- ④ 体育館施設は敷地内全館禁煙です。
- ⑤ ゴミは各自必ず持ち帰る事。
- ⑥ 身の回り品の管理には各自十分注意する事。万一事故があった場合、責任は負いかねます。
- ⑦ 会場内での個人的な写真撮影・ビデオ録画は出来ません。
- ⑧ 大会結果等の記録写真はホームページに掲載公開されることがあります。

4、その他の注意

- ① マスクの着用は任意とします。
- ② 閉会式は行いません。入賞者は準備が出来次第表彰します。
- ③ 景品抽選会は1階ロビーにて行います。10:30~12:30

第21回西東京市年齢別バドミントンオープン大会

令和6年6月9日

	1コート	2コート	3コート	4コート	5コート	6コート	7コート	8コート
09:30 対戦者 1	M40-A-1 秋元・合田 (CLUBYOKO・田無連合) 新谷・伊藤 (一般)	M40-A-2 原田・富田 (一般) 佐藤・藤瀬 (CLUBYOKO)	M40-B-1 中澤・富田 (CLUBYOKO) 松金・川崎 (ラッキーズ2・一般)	M40-B-2 赤川・原 (市川市・川崎市) 西田・加藤 (CLUBYOKO)	M50-A-1 宝迫・酒井 (ブルスター) 谷地館・清水 (氷川クラブ)	M50-B-1 土屋・大田 (一般) 石川・中西 (一般)	M50-C-1 山内・恩田 (埼玉44) 山國・齋藤 (八千代市・船橋市)	M50-D-1 相田・富岡 (墨田区・江東区) 作田・下野 (藤岡市・八王子市)
主審	斉尾・今井 (町田市・渋谷区)	宇田川・山内 (川口スウイング)	米澤・瀬尾 (アイポリー・西東京クラブ)	藤森・高橋 (BLC・三田バード)	長谷川・藤田 (ブルスター・豊島区)	堀池・野崎 (杉並いなほ・西東京)	中村・大川内 (個人)	小庭・須田 (エバーグリーン・港平和)
線審	小林・三浦 (オーブ・ハローウィン)	中野・菅野 (クレッシェンド)	大平・山田 (V-field)	下里・池田 (西東京クラブ・アイポリー)	鈴木・安藤 (フリー)	谷地館・平山 (氷川クラブ)	榊・山本 (アイポリー・西東京クラブ)	山下・島崎 (関町小PTA)
10:00 対戦者 2	M70-A-1 間宮・新田 (和光クラブ・ピュアクラブ) 足利・佐野 (みだどりーむ)	M70-B-1 和田・山下 (住重FH) 阿部・中澤 (一般)	W40-1 谷川・富永 (ATLAS) 森・原 (一般)	W40-2 小森・久古 (一般) 今野・後藤 (一般)	W45-A-1 岡本・田制 (楽みんとん) 上枝・伊藤 (チルドレン)	W45-A-2 中西・南雲 (調布市・杉並区) 大島・北森 (EXCEL・スリーファイブ)	W45-B-1 佐藤・橋本 (西東京クラブ) 福壽・吉岡 (富士見クラブ)	W45-C-1 梁川・山崎 (一般) 上田・渡邊 (調布エリガンス・白菊)
10:30 対戦者 3	W50-A-1 斉尾・今井 (町田市・渋谷区) 小林・三浦 (オーブ・ハローウィン)	W50-A-2 宇田川・山内 (川口スウイング) 中野・菅野 (クレッシェンド)	W50-B-1 米澤・瀬尾 (アイポリー・西東京クラブ) 大平・山田 (V-field)	W50-C-1 藤森・高橋 (BLC・三田バード) 下里・池田 (西東京クラブ・アイポリー)	W55-A-1 長谷川・藤田 (ブルスター・豊島区) 鈴木・安藤 (フリー)	W55-B-1 堀池・野崎 (杉並いなほ・西東京) 谷地館・平山 (氷川クラブ)	W55-C-1 中村・大川内 (個人) 榊・山本 (アイポリー・西東京クラブ)	W60-A-1 小庭・須田 (エバーグリーン・港平和) 山下・島崎 (関町小PTA)
11:00 対戦者 4	W60-A-2 正田・木下 (練馬区・杉並区) 磯・北林 (ファースト)	W60-B-1 樋川・蒲池 (町田市・浦和あすなろ) 渡部・桑名 (コスモクラブ)	W60-B-2 樋川・桐生 (楓会・サンクス) 村田・宮本 (狛江ビッグ・エバーグリーン)	W70-A-1 矢代・田倉 (若草会・府中クラブ) 結城・山本 (武蔵野市・ブルスター)	W70-B-1 直井・寺本 (レモングラス・T・S・C) 大谷・西村 (Sクラブ・西東京クラブ)	M45-1 遠藤・荒木 (保谷クラブ) 白井・榎本 (一般)	M45-2 三瓶・三浦 (一般) 岩間・田辺 (葛飾区・ブルスター)	M60-1 宗形・山崎 (MUNAX・やまちょ) 田中・矢野 (保谷クラブ)
11:30 対戦者 5	M60-2 古木・村井 (羽球倶楽部) 土屋・榎野 (鳥山クラブ)	M65-1 遠藤・浪岡 (保谷クラブ・昭島市) 外川・菅井 (河口湖BS・ブルスター)	W65-1 藤原・野村 (シルキー・サンクス) 藤井・橋本 (エバーグリーン・コロポックル)	M40-A-3 秋元・合田 (CLUBYOKO・田無連合) 原田・富田 (一般)	M40-A-4 新谷・伊藤 (一般) 佐藤・藤瀬 (CLUBYOKO)	M40-B-3 中澤・富田 (CLUBYOKO) 赤川・原 (市川市・川崎市)	M40-B-4 松金・川崎 (ラッキーズ2・一般) 西田・加藤 (CLUBYOKO)	M50-A-2 谷地館・清水 (氷川クラブ) 大山・諸星 (MUNAX・葛飾区)
12:00 対戦者 6	M50-B-2 石川・中西 (一般) 茂木・西田 (埼玉44)	M50-C-2 山國・齋藤 (八千代市・船橋市) 笹沼・浅川 (MUNAX・田無連合)	M50-D-2 作田・下野 (藤岡市・八王子市) 正田・太田 (ムナックス・一般)	M70-A-2 足利・佐野 (みだどりーむ) 高橋・山村 (一般)	M70-B-2 阿部・中澤 (一般) 池本・戸嶋 (月よ会)	W40-3 谷川・富永 (ATLAS) 橋本・清水 (MUNAX)	W40-4 森・原 (一般) 小森・久古 (一般)	W45-A-3 岡本・田制 (楽みんとん) 中西・南雲 (調布市・杉並区)
12:30 対戦者 7	W45-A-4 上枝・伊藤 (チルドレン) 大島・北森 (EXCEL・スリーファイブ)	W45-B-2 福壽・吉岡 (富士見クラブ) 平田・河村 (武蔵野たんぽぽ)	W45-C-2 上田・渡邊 (調布エリガンス・白菊) 田辺・深水 (緑町クラブ)	W50-A-3 斉尾・今井 (町田市・渋谷区) 宇田川・山内 (川口スウイング)	W50-A-4 小林・三浦 (オーブ・ハローウィン) 中野・菅野 (クレッシェンド)	W50-B-2 大平・山田 (V-field) 白川・戸辺 (満身創痍)	W50-C-2 下里・池田 (西東京クラブ・アイポリー) 中路・水越 (昭島BC)	W55-A-2 鈴木・安藤 (フリー) 西川・及川 (川口スウイング)
13:00 対戦者 8	W55-B-2 谷地館・平山 (氷川クラブ) 相田・新橋 (墨田区)	W55-C-2 榊・山本 (アイポリー・西東京クラブ) 福沢・的場 (こいたん)	W60-A-3 小庭・須田 (エバーグリーン・港平和) 正田・木下 (練馬区・杉並区)	W60-A-4 山下・島崎 (関町小PTA) 磯・北林 (ファースト)	W60-B-3 遠江・蒲池 (町田市・浦和あすなろ) 樋川・桐生 (楓会・サンクス)	W60-B-4 渡部・桑名 (コスモクラブ) 村田・宮本 (狛江ビッグ・エバーグリーン)	W70-A-2 結城・山本 (武蔵野市・ブルスター) 石岡・高橋 (一般)	W70-B-2 大谷・西村 (Sクラブ・西東京クラブ) 後藤・古明地 (中野つくし・秋羽クラブ)
13:30 対戦者 9	M45-3 遠藤・荒木 (保谷クラブ) 三瓶・三浦 (一般)	M45-4 白井・榎本 (一般) 岩間・田辺 (葛飾区・ブルスター)	M60-3 宗形・山崎 (MUNAX・やまちょ) 古木・村井 (羽球倶楽部) 土屋・榎野 (鳥山クラブ)	M60-4 田中・矢野 (保谷クラブ) 土屋・榎野 (鳥山クラブ)	M65-2 外川・菅井 (河口湖BS・ブルスター) 佐々木・幅上 (LA YUP・アイビークラブ)	W65-2 藤井・橋本 (エバーグリーン・コロポックル) 畑川・真鍋 (杉並レディース・西東京クラブ)	M40-A-5 秋元・合田 (CLUBYOKO・田無連合) 佐藤・藤瀬 (CLUBYOKO)	M40-A-6 新谷・伊藤 (一般) 原田・富田 (一般)
14:00 対戦者 10	M40-B-5 中澤・富田 (CLUBYOKO) 西田・加藤 (CLUBYOKO)	M40-B-6 松金・川崎 (ラッキーズ2・一般) 赤川・原 (市川市・川崎市)	M50-A-3 宝迫・酒井 (ブルスター) 大山・諸星 (MUNAX・葛飾区)	M50-B-3 土屋・大田 (一般) 茂木・西田 (埼玉44)	M50-C-3 山内・恩田 (埼玉44) 笹沼・浅川 (MUNAX・田無連合)	M50-D-3 相田・富岡 (墨田区・江東区) 正田・太田 (ムナックス・一般)	M70-A-3 間宮・新田 (和光クラブ・ピュアクラブ) 高橋・山村 (一般)	M70-B-3 和田・山下 (住重FH) 池本・戸嶋 (月よ会)
14:30 対戦者 11	W40-5 橋本・清水 (MUNAX) 今野・後藤 (一般)	W40-6 谷川・富永 (ATLAS) 小森・久古 (一般)	W45-A-5 岡本・田制 (楽みんとん) 大島・北森 (EXCEL・スリーファイブ)	W45-A-6 上枝・伊藤 (チルドレン) 中西・南雲 (調布市・杉並区)	W45-B-3 佐藤・橋本 (西東京クラブ) 平田・河村 (武蔵野たんぽぽ)	W45-C-3 梁川・山崎 (一般) 田辺・深水 (緑町クラブ)	W50-A-5 斉尾・今井 (町田市・渋谷区) 中野・菅野 (クレッシェンド)	W50-A-6 小林・三浦 (オーブ・ハローウィン) 宇田川・山内 (川口スウイング)
15:00 対戦者 12	W50-B-3 米澤・瀬尾 (アイポリー・西東京クラブ) 白川・戸辺 (満身創痍)	W50-C-3 藤森・高橋 (BLC・三田バード) 中路・水越 (昭島BC)	W55-A-3 長谷川・藤田 (ブルスター・豊島区) 西川・及川 (川口スウイング)	W55-B-3 堀池・野崎 (杉並いなほ・西東京) 相田・新橋 (墨田区)	W55-C-3 中村・大川内 (個人) 福沢・的場 (墨田区)	W60-A-5 小庭・須田 (エバーグリーン・港平和) 磯・北林 (ファースト)	W60-A-6 山下・島崎 (関町小PTA) 正田・木下 (練馬区・杉並区)	W60-B-5 遠江・蒲池 (町田市・浦和あすなろ) 村田・宮本 (狛江ビッグ・エバーグリーン)
15:30 対戦者 13	W60-B-6 渡部・桑名 (コスモクラブ) 樋川・桐生 (楓会・サンクス)	W70-A-3 矢代・田倉 (若草会・府中クラブ) 石岡・高橋 (一般)	W70-B-3 直井・寺本 (レモングラス・T・S・C) 後藤・古明地 (中野つくし・秋羽クラブ)	M45-5 遠藤・荒木 (保谷クラブ) 岩間・田辺 (葛飾区・ブルスター)	M45-6 白井・榎本 (一般) 三瓶・三浦 (一般)	M60-5 宗形・山崎 (MUNAX・やまちょ) 土屋・榎野 (鳥山クラブ)	M60-6 田中・矢野 (保谷クラブ) 古木・村井 (羽球倶楽部)	M65-3 遠藤・浪岡 (保谷クラブ・昭島市) 佐々木・幅上 (LA YUP・アイビークラブ)
16:00 対戦者 14	W65-3 藤原・野村 (シルキー・サンクス) 畑川・真鍋 (杉並レディース・西東京クラブ)	M40-1	M40-2	M50-1	M50-2	M70-1	M70-2	W40-7 森・原 (一般) 今野・後藤 (一般)
16:30 対戦者 15	W40-8 橋本・清水 (MUNAX) 小森・久古 (一般)	W45-1	W50-1	W55-1	W60-1	W60-2	W70-1	W70-2
17:00 対戦者 16	M40-決勝	M50-決勝	M70-決勝	W40-9 谷川・富永 (ATLAS) 今野・後藤 (一般)	W40-10 森・原 (一般) 橋本・清水 (MUNAX)	W45-決勝	W50-決勝	W55-決勝
17:30 対戦者 17	W60-決勝	W70-決勝						

第21回西東京市年齢別バドミントンオープン大会

令和6年6月9日 西東京市総合体育館

男子40歳以上 Aブロック	秋合	元田	新伊	谷藤	原富	田田	佐藤	藤瀬	勝敗	順位
秋元 宏之 (CLUB YOKO) 合田 洋平 (田無連合)			1	3	5					
新谷 陽祐 (一般) 伊藤 竜一 (一般)	1			6	4					
原田 幹成 (一般) 富田 歩夢 (一般)	3	6			2					
佐藤 由喜夫 (CLUB YOKO) 藤瀬 一郎 (CLUB YOKO)	5	4	2							

男子40歳以上 Bブロック	中富	澤田	松川	金崎	赤原	川西	田加	勝敗	順位
中澤 伸人 (CLUB YOKO) 富田 岳彦 (CLUB YOKO)			1	3	5				
松金 伸哉 (ラッキーズ2) 川崎 勇一 (一般)	1			6	4				
赤川 誠 (市川市) 原 賢男 (川崎市)	3	6			2				
西田 元 (CLUB YOKO) 加藤 謙 (CLUB YOKO)	5	4	2						

男子40歳以上 決勝トーナメント

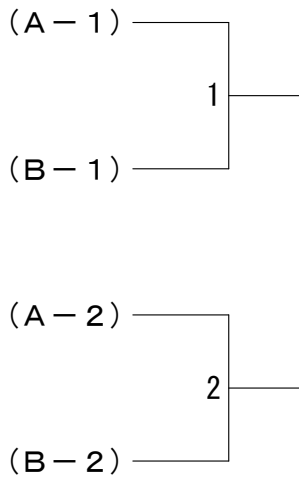

男子45歳以上	遠荒	藤木	白榎	井本	三三	瓶浦	岩田	間辺	勝敗	順位
遠藤 健 (保谷クラブ) 荒木 正和 (保谷クラブ)			1	3	5					
白井 宏明 (一般) 榎本 慶雄 (一般)	1			6	4					
三瓶 光紀 (一般) 三浦 学 (一般)	3	6			2					
岩間 壮一郎 (葛飾区) 田辺 敦史 (ブルースター)	5	4	2							

男子60歳以上	宗山	形崎	田矢	中野	古村	木井	土櫛	屋野	勝敗	順位
宗形 一志 (MUNAX) 山崎 孝 (やまちよ)			1	3	5					
田中 友広 (保谷クラブ) 矢野 尊久 (保谷クラブ)	1			6	4					
古木 智之 (羽球倶楽部) 村井 一月 (羽球倶楽部)	3	6			2					
土屋 雅章 (烏山クラブ) 櫛野 興一朗 (烏山クラブ)	5	4	2							

男子65歳以上	遠浪	藤岡	外菅	川井	佐々木	幅上	勝敗	順位
遠藤 誠司 (保谷クラブ) 浪岡 久志 (昭島市)			1	3				
外川 仙造 (河口湖BS) 菅井 誠 (ブルースター)	1			2				
佐々木 昭考 (LAYUP) 幅上 武次 (アイビークラブ)	3	2						

第21回西東京市年齢別バドミントンオープン大会

令和6年6月9日 西東京市総合体育館

男子50歳以上 Aブロック	宝酒 迫井	谷地館 清水	大 山 諸 星	勝 敗	順 位
宝酒 俊久 (ブルースター) 迫井 裕史		1	3		
谷地館 涉 清水 保則 (氷川クラブ)	1		2		
大山 耕太 (MUNAX) 諸星 貴史 (葛飾区)	3	2			

男子50歳以上 Bブロック	土屋 石川 茂木	大田 西田	憲法 博義 康之	頼次 (一般)	直樹 (一般)	慎一 (埼玉44)	勝 敗	順 位
土屋 憲法 (一般) 大田 頼次		1	3					
石川 博義 (一般) 中西 直樹	1		2					
茂木 康之 (埼玉44) 西田 慎一	3	2						

男子50歳以上 Cブロック	山 内 山 國 笹 沼	恩 田 齋 藤 浅 川	哲也 高弘 貴千 仁 章博 嘉之	(埼玉44)	(八千代市)	(船橋市)	(MUNAX)	(田無連合)	勝 敗	順 位
山内 哲也 (埼玉44) 恩田 高弘		1	3							
山國 貴千 (八千代市) 齋藤 仁 (船橋市)	1		2							
笹沼 章博 (MUNAX) 浅川 嘉之 (田無連合)	3	2								

男子50歳以上 Dブロック	相 田 作 田 正 田	富 岡 下 野 太 田	延彦 俊明 照光 博栄 章二 利視	(墨田区)	(江東区)	(藤岡市)	(八王子市)	(ムナックス)	(一般)	勝 敗	順 位
相田 延彦 (墨田区) 富岡 俊明 (江東区)		1	3								
作田 照光 (藤岡市) 下野 博栄 (八王子市)	1		2								
正田 章二 (ムナックス) 太田 利視 (一般)	3	2									

男子50歳以上 決勝トーナメント

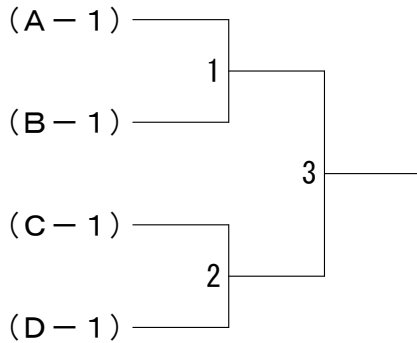

男子70歳以上 Aブロック	間 宮 足 利 高 橋	新 田 佐 野 山 村	吉樹 英夫 英之 稔 栄一	(和光クラブ)	(ピュアクラブ)	(みだどりーむ)	(一般)	勝 敗	順 位
間宮 吉樹 (和光クラブ) 新田 英夫 (ピュアクラブ)		1	3						
足利 英之 (みだどりーむ) 佐野 稔	1		2						
高橋 栄一 (一般) 山村 徳太郎	3	2							

男子70歳以上 決勝トーナメント

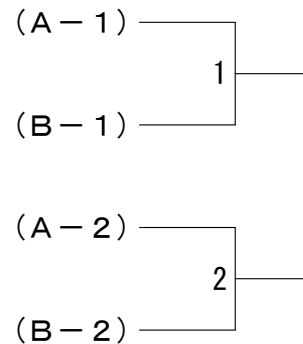

男子70歳以上 Bブロック	和 田 阿 部 池 本	山 下 中 澤 戸 嶋	法夫 敏寛 正行 睦夫 一彦 一男	(住重FH)	(一般)	(月よう会)	勝 敗	順 位
和田 法夫 (住重FH) 山下 敏寛		1	3					
阿部 正行 (一般) 中澤 睦夫	1		2					
池本 一彦 (月よう会) 戸嶋 一男	3	2						

第21回西東京市年齢別バドミントンオープン大会

令和6年6月9日 西東京市総合体育館

女子40歳以上	谷富	川永	森原	橋清	本水	小久	森古	今後	野藤	勝敗	順位
谷川 麻衣子 (ATLAS) 富永 美名子			1	3	6	9					
森 有紀 (一般) 原 絵美佳	1			10	4	7					
橋本 祐佳 (MUNAX) 清水 理歩	3	10			8	5					
小森 昌代 (一般) 久古 和代	6	4	8			2					
今野 亜紀子 (一般) 後藤 由衣	9	7	5	2							

女子45歳以上 Aブロック	岡田	本制	上伊	枝藤	中南	西雲	大北	島森	勝敗	順位
岡本 麻貴子 (楽みんとん) 田制 杏佐子				1	3	5				
上枝 奈央子 (チルドレン) 伊藤 美穂	1				6	4				
中西 典子 (調布市) 南雲 亜紀 (杉並区)	3	6					2			
大島 晶子 (EXCEL) 北森 寛子 (スリーファイブ)	5	4	2							

女子45歳以上 Bブロック	佐橋	藤村	福吉	壽岡	平河	田村	勝敗	順位
佐藤 由紀代 (西東京クラブ) 橋村 陽子			1	3				
福壽 真由美 (富士見クリア) 吉岡 純子	1				2			
平田 美雪 (武蔵野たんぽぽ) 河村 歩	3	2						

女子45歳以上 Cブロック	梁山	川崎	上渡	田邊	田深	辺水	勝敗	順位
梁川 由美子 (一般) 山崎 志保				1	3			
上田 和美 (調布エレガンス) 渡邊 亜由美 (白菊)	1				2			
田辺 わかな (緑町クラブ) 深水 るみ	3	2						

女子45歳以上 決勝トーナメント

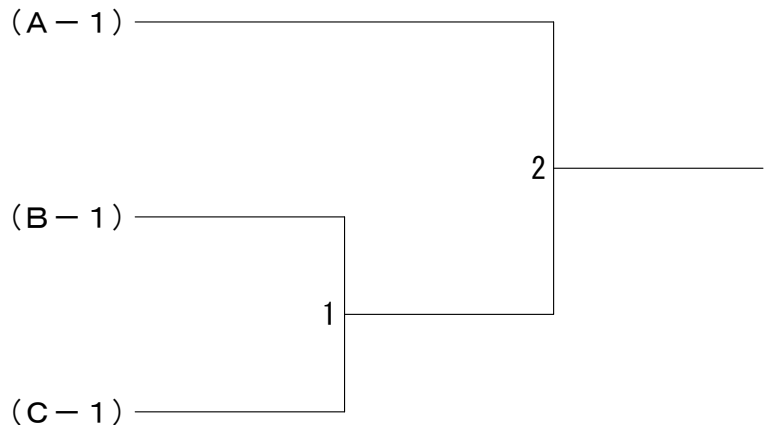

第21回西東京市年齢別バドミントンオープン大会

令和6年6月9日 西東京市総合体育館

女子50歳以上 Aブロック	齊今	尾井	小林三浦	宇田川山	中管内	野野	勝敗	順位
齊尾 泰子 (町田市) 今井 早由里 (渋谷区)			1	3	5			
小林 聡子 (オリーブ) 三浦 ちか (ハローウィン)	1			6	4			
宇田川 志津 (川口スウィング) 山内 かおる	3	6			2			
中野 駒美子 (クレッシェンド) 菅野 愛	5	4	2					

女子50歳以上 Bブロック	米澤	澤尾	大山	平田	白川	川辺	勝敗	順位
米澤 貴子 (アイボリー) 瀬尾 有紀 (西東京クラブ)			1	3				
大平 郁子 (V-field) 山田 由紀	1				2			
白川 恵美子 (満身創痍) 戸辺 彩子	3	2						

女子50歳以上 Cブロック	藤高	森橋	下池	里田	中水	路越	勝敗	順位
藤森 美恵 (BLC) 高橋 まゆみ (三田バード)			1	3				
下里 公子 (西東京クラブ) 池田 典子 (アイボリー)	1				2			
中路 文子 (昭島BC) 水越 奈津美	3	2						

女子50歳以上 決勝トーナメント

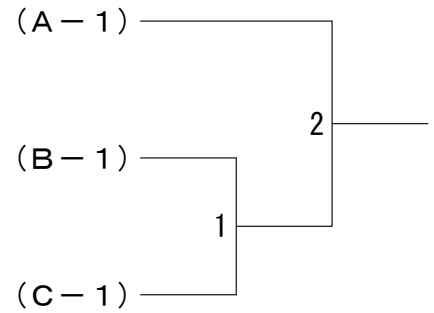

女子55歳以上 Aブロック	長谷川藤	鈴木安	木藤	西及	川川	勝敗	順位
長谷川 起世子 (ブルースター) 藤田 伊津子 (豊島区)			1	3			
鈴木 利江 (フリー) 安藤 恵美	1				2		
西川 三樹子 (川口スウィング) 及川 幸子	3	2					

女子55歳以上 Bブロック	堀野	池崎	谷地	館山	相田	田橋	勝敗	順位
堀池 由紀子 (杉並いなほ) 野崎 智厚 (西東京)			1	3				
谷地 明美 (氷川クラブ) 平山 久仁子	1				2			
相田 ゆかり (墨田区) 新橋 勝美	3	2						

女子55歳以上 Cブロック	中村大川内	村山	榑本	福的	沢場	勝敗	順位
中村 玲子 (個人) 大川内 京子			1	3			
榑 登司子 (アイボリー) 山本 泉 (西東京クラブ)	1				2		
福沢 朋恵 (こいたん) 的場 美奈	3	2					

女子55歳以上 決勝トーナメント

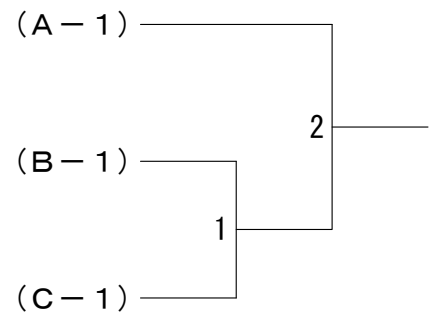

第21回西東京市年齢別バドミントンオープン大会

令和6年6月9日 西東京市総合体育館

女子60歳以上 Aブロック	小須	庭田	山下	正木	田下	磯北	磯林	勝敗	順位
小庭 洋子 (エバーグリーン) 須田 美由喜 (港平和)			1	3	5				
山下 恵美 (関町小PTA) 島崎 由美子	1			6	4				
正田 好子 (練馬区) 木下 昌子 (杉並区)	3	6			2				
磯 昌代 (ファースト) 北林 真弓	5	4	2						

女子60歳以上 Bブロック	遠蒲	江池	渡部	榎川	村宮	田本	勝敗	順位
遠江 久美子 (町田市) 蒲池 悦子 (浦和あすなろ)			1	3	5			
渡部 智恵子 (コスモスクラブ) 桑名 祐子	1			6	4			
榎川 麻子 (楓会) 桐生 英子 (サンクス)	3	6			2			
村田 真紀 (狛江ビッグ) 宮本 真理子 (エバーグリーン)	5	4	2					

女子60歳以上 決勝トーナメント

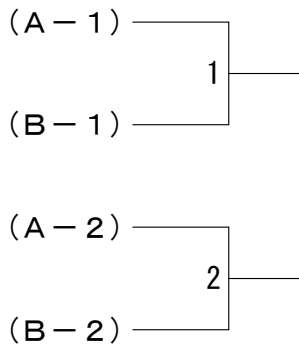

女子65歳以上	藤野	原村	藤井	井本	畑川	川鍋	勝敗	順位
藤原 好子 (シルキー) 野村 節子 (サンクス)			1	3				
藤井 直美 (エバーグリーン) 橋本 陽子 (コロボックル)	1			2				
畑川 明子 (杉並レディース) 真鍋 秀子 (西東京クラブ)	3	2						

女子70歳以上 Aブロック	矢代	代倉	結山	城本	石高	岡橋	勝敗	順位
矢代 信子 (若草会) 田倉 テイ子 (府中クラブ)			1	3				
結城 紀美子 (武蔵野市) 山本 ふみ代 (ブルースター)	1			2				
石岡 泉 (一般) 高橋 正子	3	2						

女子70歳以上 Bブロック	直井	井本	大西	谷村	後藤	藤古	勝敗	順位
直井 むつ子 (レモングラス) 寺本 秋子 (T・S・C)			1	3				
大谷 久子 (SQクラブ) 西村 はる恵 (西東京クラブ)	1			2				
後藤 幸子 (中野つくし) 古明地 八重子 (秋羽クラブ)	3	2						

女子70歳以上 決勝トーナメント

